

Données techniques

raccordé directement à la cheminée	
Cote énergétique	A+
Données de fonctionnement	
Puissance calorifique nominale / Capacité vers l'eau	7,5 / 4,5 kW
Rendement	> 80 %
Consommation de bois	2,5 kg/h
Débit massique des fumées	8 g/s
Tirage minimal nécessaire	12 Pa
Consommation d'air pour la combustion	25 m ³ /h
Température moyenne des gaz de combustion mesurée	
A la sortie du foyer	220 °C
Répartition de la chaleur	
Corps du foyer	10 %
Porte en verre (simple / double)	36 / 25 %
Eau	54–65 %
Informations sur l'échangeur thermique	
Pression de service maximale	2,5 bar
Température de retour minimale	60 °C
Contenance en eau	26 Liter
Connexion entrée / sortie	1 / 1 Zoll
Données pour construction	
Section minimale de la grille évacuation / grille alimentation d'air de convection (avec grille)	200 / 250 cm ²
Surface rayonnante minimale ³	selon TROL
Distances minimales aux surfaces isolantes / au sol	40 / 0 mm
Isolation de référence isolation thermique ¹ Plafond / mur arrière / murs latéraux / sol	80 / 60 / 60 / 0 mm
Isolant de remplacement en silicate de calcium ² Plafond / mur arrière / murs latéraux / sol	60 / 45 / 45 / 0 mm
Informations techniques générales	
Poids total / poids du revêtement	circa 185 / 45 kg
Surface sol chambre de combustion (L x P)	355 x 205 mm
Raccordement pour apport d'air frais pour la combustion	Ø 125 mm
Utilisé dans une construction étanche	approprié ⁴
Testé conformément à la norme	EN 13229
Respecte les valeurs	1. BlmSchV (Stufe2), 15a BVG

Nr.	Diamètre du raccord	Description
1	G 1" (AG)	Arrivée d'eau du circuit de chauffage - min 60 °C
2	G 1" (AG)	Sortie de l'eau chauffé vers le circuit de chauffage
3	G 1/2" (AG)	Arrivée d'eau froide dans la boucle de refroidissement (TAS)
4	G 1/2" (AG)	Sortie d'eau de la boucle de refroidissement vers les égouts (TAS)
5	G 3/8" (IG)	Raccord pour la vanne de purge d'air
6	G 1/2" (IG)	Raccord pour capteur thermique

- Laine minérale d'isolation de référence selon AGI-Q 132
- Exemple SkamoEnclousure Board 225 kg/m³
- Valeur moyenne liée à la durée de stockage, des propriétés du matériau aussi bien en fonction de l'épaisseur de la construction. Puissance calorifique spécifique moyenne = circa 500 W/m²
- En tenant compte de la possibilité de révision et des températures ambiantes maximales des dispositifs de commutation externes (par ex. TAS/SV)

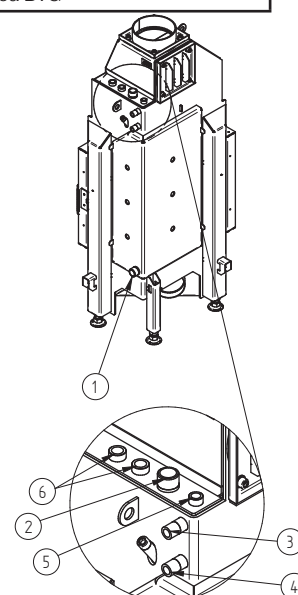

ECKA 50/35/45WL

Données techniques
Situation 09/2023

ECKA 50/35/45WL gauche battant / Raccordement d'air frais / Pieds

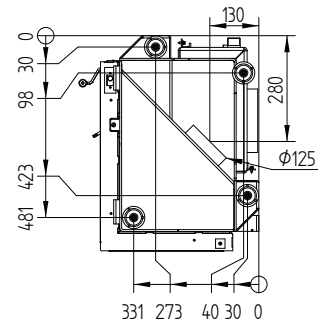
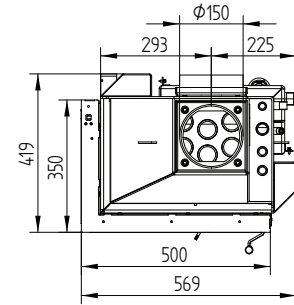
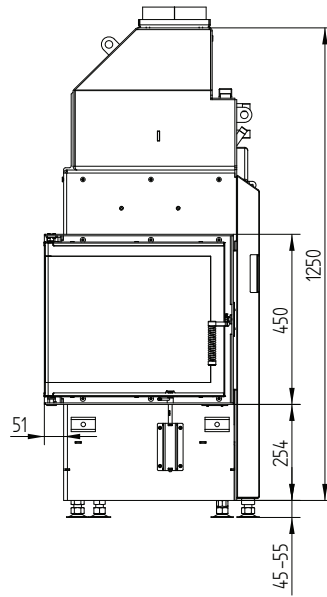
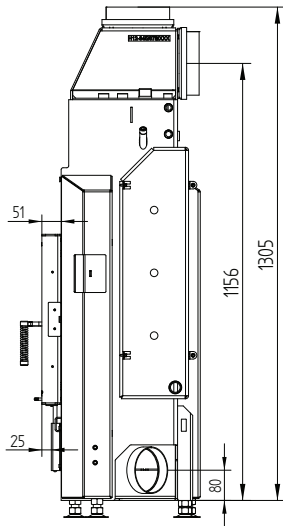

ECKA 50/35/45WL

Données techniques
Situation 09/2023

Cadre écran 50/35/45L gauche battant 6 côtés 1 x 90° 60 mm

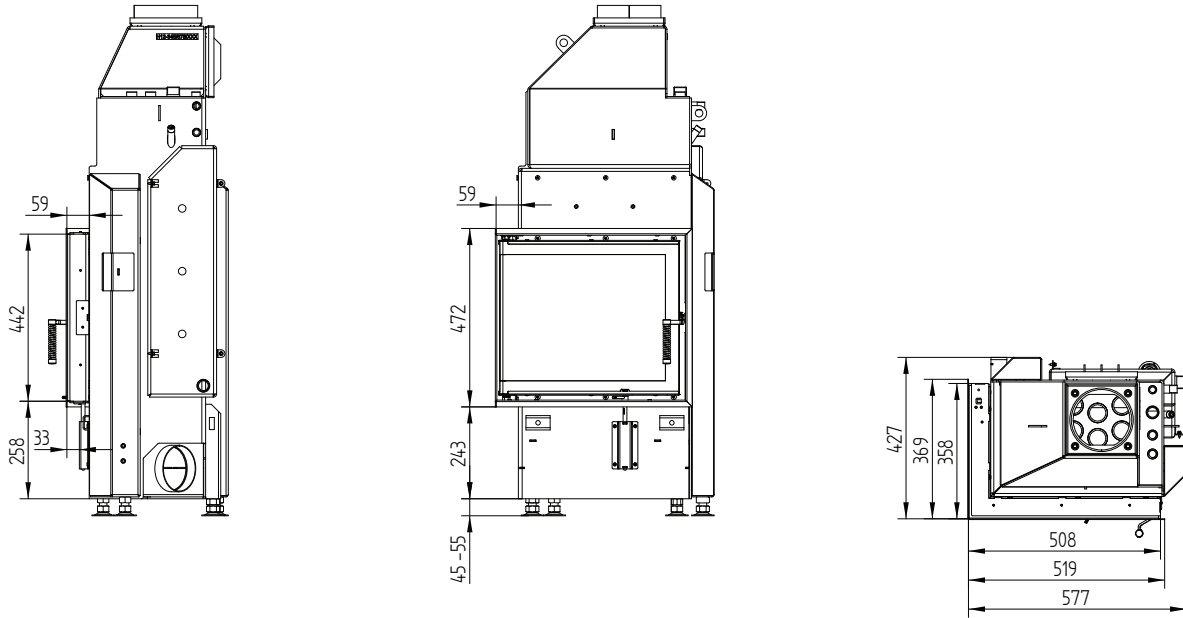

Cadre de montage 50/35/45L gauche battant 6 côtés 80 mm

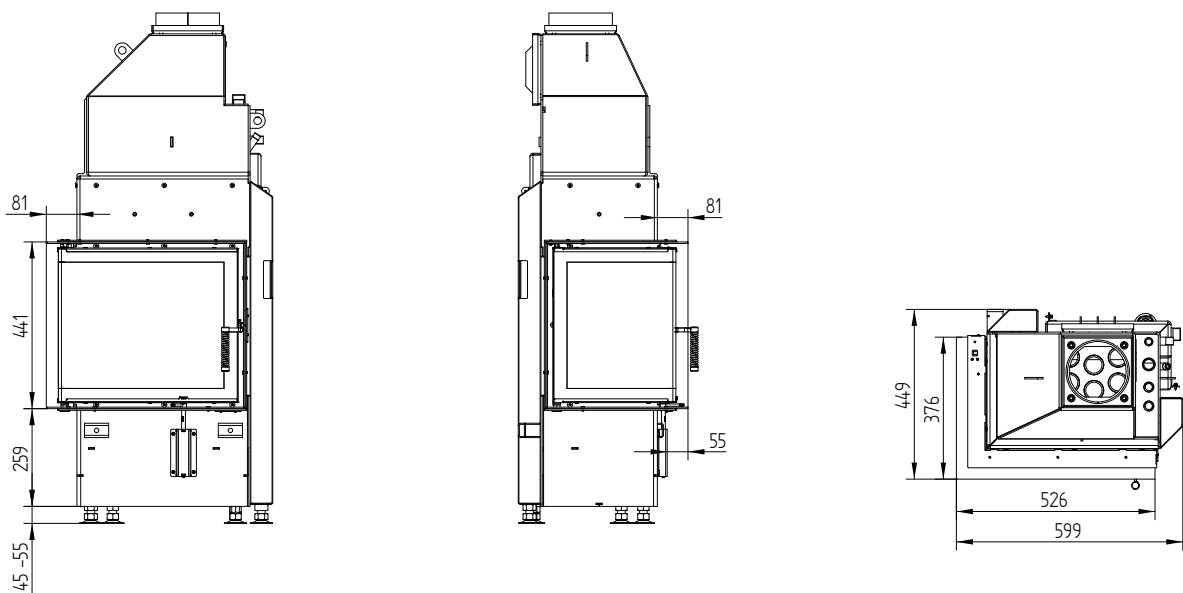

Données techniques

	raccordé directement à la cheminée
Cote énergétique	A+
Données de fonctionnement	
Puissance calorifique nominale / Capacité vers l'eau	7,5 / 4,5 kW
Rendement	> 80 %
Consommation de bois	2,5 kg/h
Débit massique des fumées	8 g/s
Tirage minimal nécessaire	12 Pa
Consommation d'air pour la combustion	25 m³/h
Température moyenne des gaz de combustion mesurée	
A la sortie du foyer	220 °C
Répartition de la chaleur	
Corps du foyer	10 %
Porte en verre (simple / double)	36 / 25 %
Eau	54-65 %
Informations sur l'échangeur thermique	
Pression de service maximale	2,5 bar
Température de retour minimale	60 °C
Contenance en eau	26 Liter
Connexion entrée / sortie	1 / 1 Zoll
Données pour construction	
Section minimale de la grille évacuation / grille alimentation d'air de convection (avec grille)	200 / 250 cm²
Surface rayonnante minimale ³	selon TROL
Distances minimales aux surfaces isolantes / au sol	40 / 0 mm
Isolation de référence isolation thermique ¹ Plafond / mur arrière / murs latéraux / sol	80 / 60 / 60 / 0 mm
Isolant de remplacement en silicate de calcium ² Plafond / mur arrière / murs latéraux / sol	60 / 45 / 45 / 0 mm
Informations techniques générales	
Poids total / poids du revêtement	circa 185 / 45 kg
Surface sol chambre de combustion (L x P)	355 x 205 mm
Raccordement pour apport d'air frais pour la combustion	Ø 125 mm
Utilisé dans une construction étanche	approprié ⁴
Testé conformément à la norme	EN 13229
Respecte les valeurs	1. BlmSchV (Stufe2), 15a BVG

Nr.	Diamètre du raccord	Description
1	G 1" (AG)	Arrivée d'eau du circuit de chauffage - min 60 °C
2	G 1" (AG)	Sortie de l'eau chauffé vers le circuit de chauffage
3	G 1/2" (AG)	Arrivée d'eau froide dans la boucle de refroidissement (TAS)
4	G 1/2" (AG)	Sortie d'eau de la boucle de refroidissement vers les égouts (TAS)
5	G 3/8" (IG)	Raccord pour la vanne de purge d'air
6	G 1/2" (IG)	Raccord pour capteur thermique

- 1 Laine minérale d'isolation de référence selon AGI-Q 132
- 2 Exemple SkamoEnclousure Board 225 kg/m³
- 3 Valeur moyenne liée à la durée de stockage, des propriétés du matériau aussi bien en fonction de l'épaisseur de la construction. Puissance calorifique spécifique moyenne = circa 500 W/m²
- 4 En tenant compte de la possibilité de révision et des températures ambiantes maximales des dispositifs de commutation externes (par ex. TAS/SV)

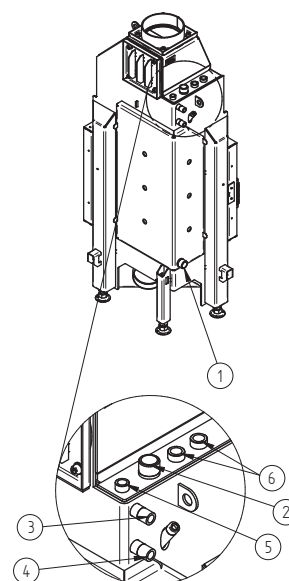

ECKA 50/35/45WR

Données techniques
Situation 09/2023

ECKA 50/35/45WR droit battant / Raccordement d'air frais / Pieds

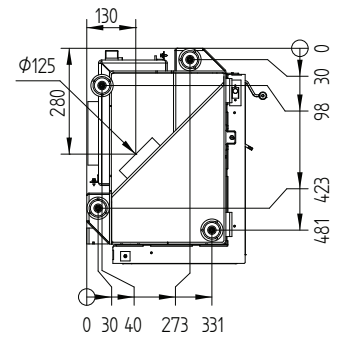
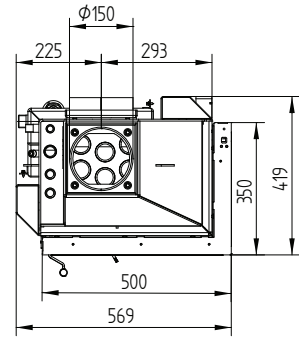
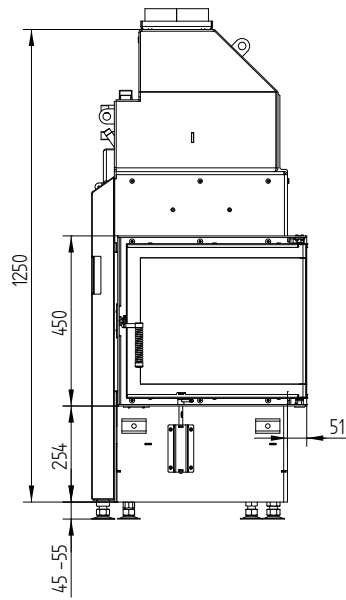
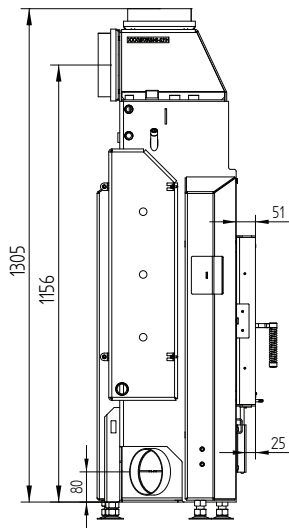

ECKA 50/35/45WR

Données techniques
Situation 09/2023

Cadre écran 50/35/45R droit battant 6 côté 1 x 90° 60 mm

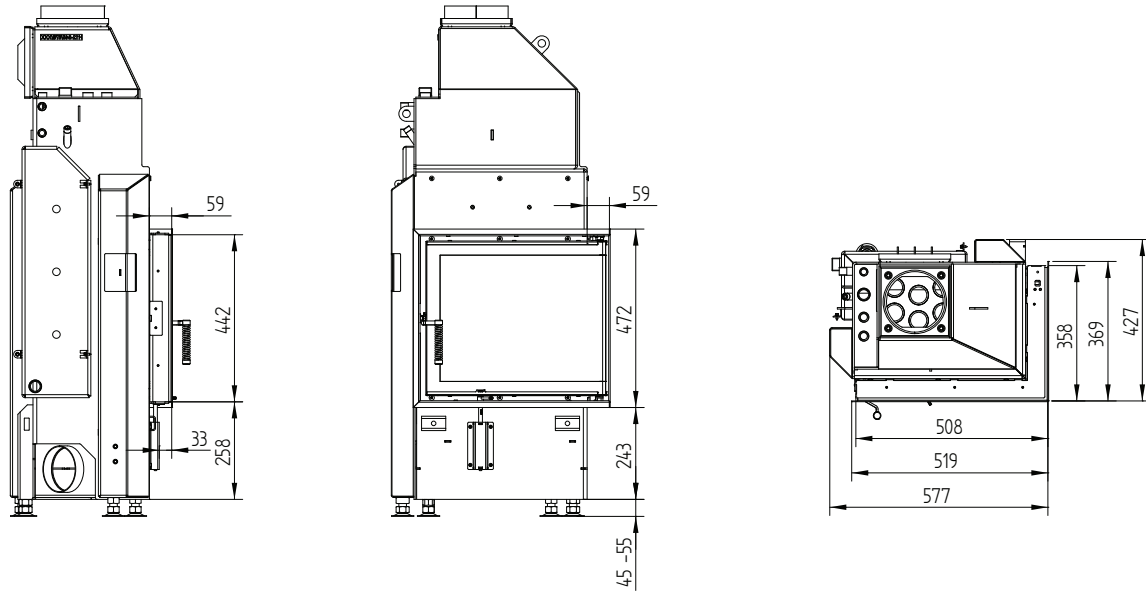

Cadre de montage 50/35/45R droit battant 6 côtés 80 mm

