

hoxter

Technologie des foyers

Corps
du foyer à gaz







Foyers à gaz

Notre première intention de mettre au point un foyer fonctionnel et esthétique sans besoin d'ajouter du bois semblait constituer un défi. Toutefois le nombre sans cesse croissant de clients désireux de chauffer leurs appartements en pleine ville, sans aucune restriction, sans aucun effort et sans pour autant balayer des cendres, nous ont convaincus. Dès lors, nous nous sommes lancés dans la conception de ce produit. De nouvelles possibilités technologiques nous ont permis de répondre à leur désir de foyer à gaz. Depuis, nous avons traversé de nombreuses étapes. Des flammes super réalistes, un fonctionnement écologique, des commandes simples sans effort ainsi qu'un soutien parfait pour vous: les installateurs de poêles. Découvrez le foyer à gaz Hoxter et ses avantages, tels que son montage facile et sans heurt ou encore son fonctionnement écologique. Nous sommes à vos côtés.

100 % facile d'entretien

Accès facile à tous les composants à travers la chambre de combustion, y compris après l'encastrement dans le boîtier.



senotherm®
| UHT-HYDRO |

resideo

Fonctionnement de l'accumulation

Nos corps du foyer à gaz sont construits de manière robuste avec des matériaux adaptés à l'enceinte radiante, afin d'augmenter la chaleur et d'améliorer le confort utile de l'ensemble de l'appareil.

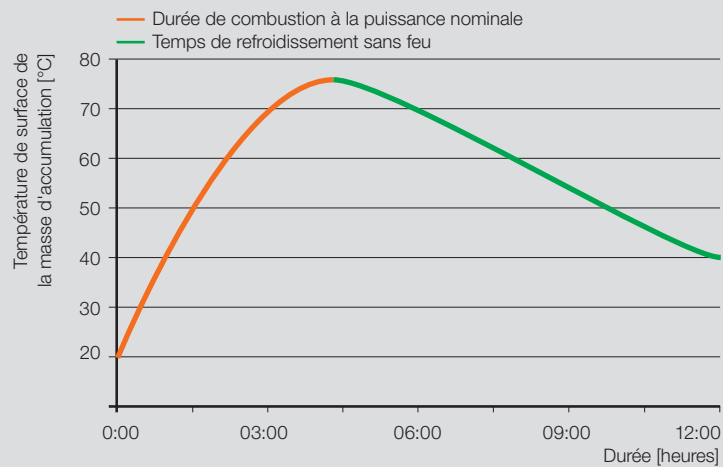

Nombre de blocs dans l'accumulation
l'ensemble des masses est tributaire
de la taille du modèle

Chaque bloc
d'accumulation avec
le poids volumétrique
de 3 250 kg/m³
pèse 20 kg



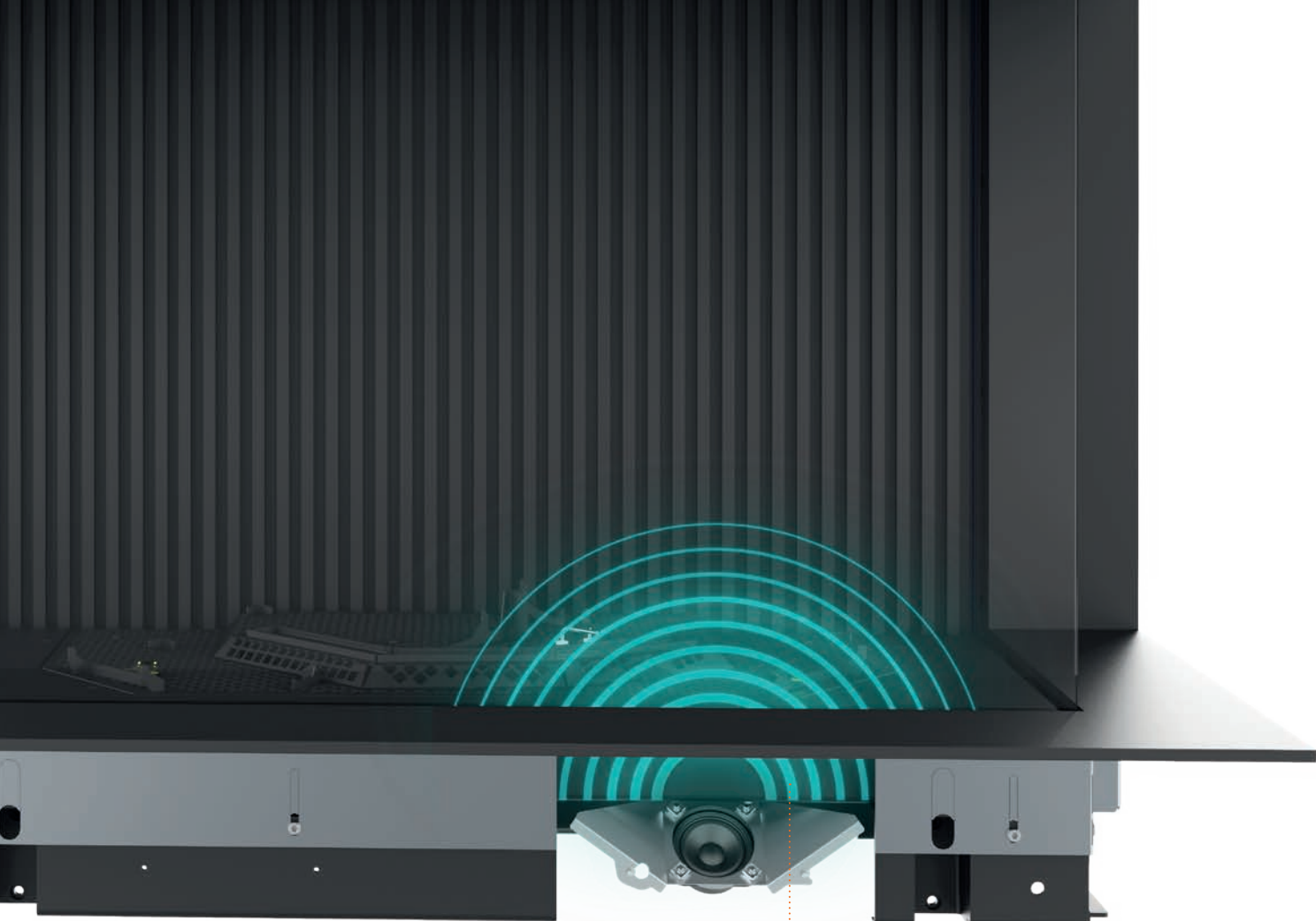

Le son se propage dans la pièce située devant la vitre frontale

Sonorité du bois crépitant

Des flammes parfaites sont accompagnées du bois crépitant émis par les haut-parleurs intégrés (x2) à la partie inférieure de la chambre de combustion. Ce système est conçu pour résister à la chaleur et à la diffusion du son en façade et à la propagation du son à partir de la zone de la vitre frontale.

Contrôle du son

La fonction sonore est une option. Le son peut être géré par la télécommande et/ou par votre smartphone en Wi-Fi, en cumulant vos options.

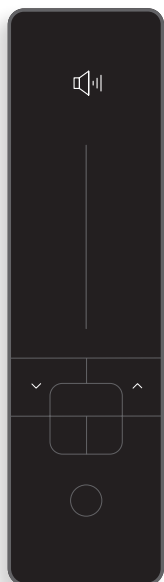

Haut-parleur intégré
résistant à une
température de 100 °C

Les haut-parleurs sont
accessibles par une ouverture
de révision située au fond
de la chambre de combustion



GERMANY
VISATON

Haut-parleurs à haute résistance (x2)

Le crépitement du bois est produit par des haut-parleurs d'une puissance de 12 W et d'une résistance à la chaleur de 100 °C. Les enceintes sont reliées à un boîtier technique par des câbles en silicone.

Un authentique feu de bois

L'élément clé d'une atmosphère de foyer parfaite est l'aspect de la chambre de combustion. Nos corps du foyer à gaz disposent de plusieurs finitions dont un fond 3D façonné soigneusement et de deux types de brûleurs contrôlés séparément.

UKA G-82 / Puissance maximale / Revêtement lisse / Bûches en céramique de couleur naturelle



Mode Eko

Il est possible de faire fonctionner nos produits en mode basse intensité - mode Eko, où seuls les brûleurs primaires sont actifs et où la puissance de sortie est faible, soit de l'ordre de 2 kW.

Mode aléatoire

En mode aléatoire, l'intensité de tous les brûleurs varie continuellement entre 30 et 100 %. Cette fonction parachève la sensation de flammes naturelles et réduit la consommation de gaz.



Brûleurs intégrés dans des bûches en céramique

Les brûleurs secondaires sont intégrés dans des bûches en céramique qui imitent fidèlement la combustion du bois. Les brûleurs primaires plats favorisent un allumage sécurisé, grâce à un contrôle de l'ionisation de la flamme.

Chambre de combustion en 3D

L'installation des bûches en céramique est simple grâce aux entretoises qui définissent la position exacte. Le fond de la chambre de combustion est constitué en deux niveaux pour un aspect plus réaliste.

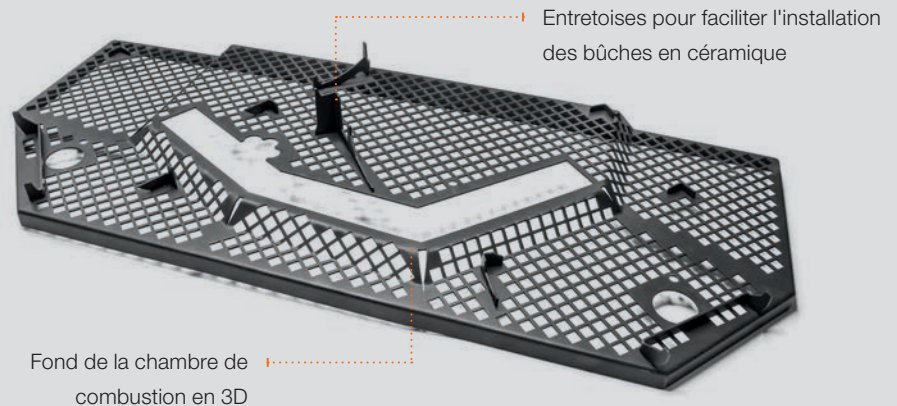

Des braises dynamiques rougeoyantes

Tous nos corps du foyer à gaz sont équipés d'un rétroéclairage dynamique LED. Le rétroéclairage de la chambre de combustion est assuré par un circuit imprimé comportant trois spots LED et un microprocesseur contrôlant l'éclairage variable de chaque spot LED. Il est également équipé d'un refroidisseur permettant d'assurer sa protection thermique. Un verre à lait vise à optimiser la diffusion de la lumière dans la chambre de combustion. L'ensemble se traduit par une lueur de braise bluffante.





Spots
LED

Le verre à lait optimise
la diffusion de la lumière



Le microprocesseur
pour les braises
dynamiques



Une communication fiable

La commande du corps du foyer à gaz est centralisée dans l'unité de confort Hoxter, notamment dans le boîtier technique. L'unité de confort peut communiquer avec une télécommande ou une interface de maison intelligente et comprend jusqu'à dix modes de contrôle pré-réglés. L'unité Wi-Fi étend le contrôle à travers l'application Hoxter qui communique avec le réseau Wi-Fi domestique.

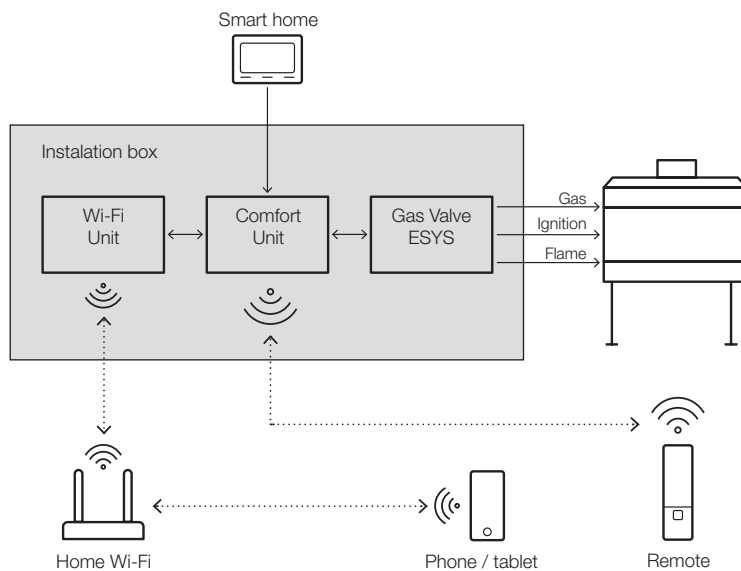

Télécommande de haute qualité

Nous accordons une grande importance aux commandes intuitives, compte tenu des tendances modernes en matière d'électronique mobile. Nous avons mis au point une télécommande dotée d'un écran OLED à économie d'énergie recouvert de verre et utilisant la technologie Bluetooth pour communiquer. La portée du signal dans les salles de séjour est, selon les conditions locales, de 25 m au maximum et le signal pénètre à travers des obstacles, le tout correspondant à une dalle de béton de 30 cm d'épaisseur.

Fonctions de commande :

- Intensité de la flamme faible / moyenne / élevée / aléatoire
- Thermostat
- Intensité de la braise
- Volume du son (uniquement Wi-Fi ou unité audio)
- Minuterie



Application pour téléphone

Il est possible de contrôler tous les modèles de corps du foyer à gaz grâce à l'application pour téléphone Hoxter. L'unité Wi-fi située à l'intérieur du boîtier technique communique à travers le Wi-Fi domestique, et ce, grâce à un appareil mobile couplé sous Android ou iOS. Outre les fonctions de base, l'application pour téléphone permet de contrôler le son ou le montant des coûts d'exploitation.



Mécanisme d'ouverture sophistiqué avec fonction de sécurité

Le mécanisme d'ouverture basé sur le principe du basculement est facile à utiliser. S'ouvre avec un seul bouton et se ferme par simple pression. Le basculement de la vitre frontale en position ouverte la rend accessible pour le nettoyage, cette position est sécurisée par des supports. La vitre frontale est maintenue en position fermée par des ressorts dans le mécanisme, ce qui assure une étanchéité maximale du dispositif. Les ressorts assurent également une fonction sûre de libération de la surpression. Le deuxième élément de surpression de sécurité est le clapet utilisant la gravité.



Le levier de pression
de la vitre frontale

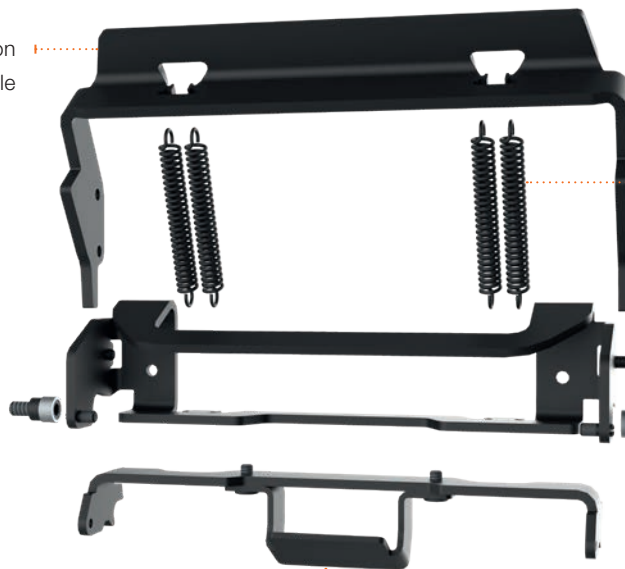

Ressort de compression
avec une force de 70 N

Goupille avec
douille de contact
coulissante dans
l'axe de pression

Bouton d'ouverture

Vitre frontale
en position fermée

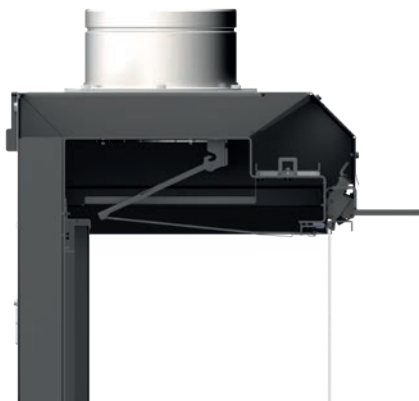

Position de la vitre frontale et du clapet de surpression
en cas de surpression dans la chambre de combustion



Vitre frontale en position ouverte
pour le nettoyage

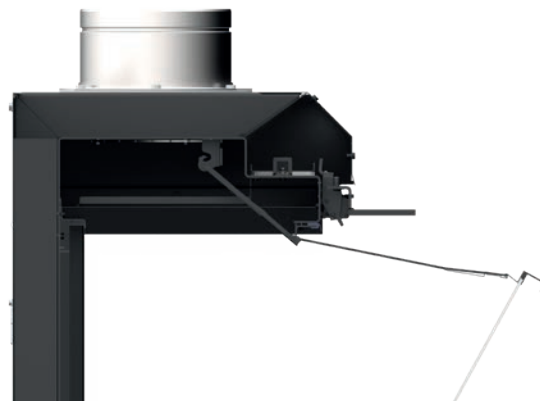

Personnalisation maximale des surfaces visibles

Nous avons conçu nos produits en gardant à l'esprit l'importance de leur personnalisation selon les goûts et les besoins de chacun. La plupart des surfaces visibles peuvent être remplacées par des matériaux individuels présentant une bonne résistance à la température (pierre naturelle, céramique, etc.).





Matériau individuel faisant partie de la chambre de combustion

Le cadre écran et le cadre extérieur de la chambre de combustion peuvent être abaissés jusqu'à 30 mm afin de créer un élément de support pour les matériaux individuels, ce qui limite visuellement la présence de verre. Ils peuvent également être déplacés jusqu'à 30 mm, ce qui permet de les relier à la paroi arrière remplaçable de la chambre de combustion.

Cadres écran

Cadres écran d'une épaisseur de 4 mm

Cette configuration a une profondeur de 30 mm et un cadre latéral de la vitre frontale visiblement reconnaissable.



Cadres écran d'une épaisseur de 8 mm

La configuration avec une profondeur de cadre de 55 ou 85 mm a un aspect sans cadre. Pour ouvrir la vitre frontale, il est nécessaire de retirer les cadres latéraux des supports magnétiques.

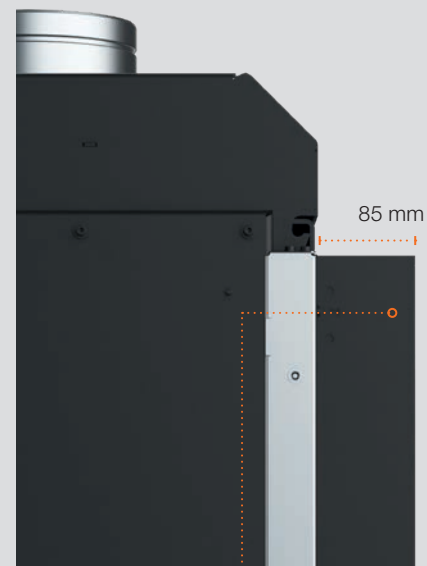

Aperçu des modèles

G-82

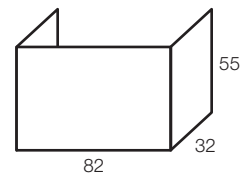
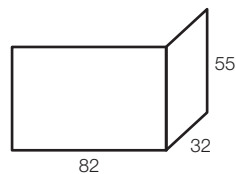
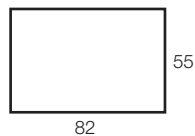

PUISSANCE DE SORTIE MAX / MIN	HAKA G-82	ECKA G-82	UKA G-82
Gaz naturel G20 (20 mbar)	7,1 / 1,5 kW	7,1 / 1,5 kW	7,1 / 1,5 kW
Gaz naturel G25 (25 mbar)	6,7 / 1,3 kW	6,7 / 1,3 kW	6,7 / 1,3 kW
Propane G30 (28 - 30 mbar)	6 / 1,8 kW	6 / 1,8 kW	6 / 1,8 kW
Propane G31 (50 mbar)	6 / 1,9 kW	6 / 1,9 kW	6 / 1,9 kW

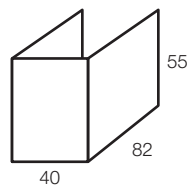
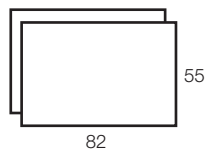

PUISSANCE DE SORTIE MAX / MIN	HAKA G-82T	UKA G-82RD (Séparateur de pièces)
Gaz naturel G20 (20 mbar)	7,3 / 2,4 kW	7,3 / 2,4 kW
Gaz naturel G25 (25 mbar)	7,0 / 2,2 kW	7,0 / 2,2 kW
Propane G30 (28 - 30 mbar)	6 / 2,1 kW	6 / 2,1 kW
Propane G31 (50 mbar)	6 / 1,9 kW	6 / 1,9 kW

G-115

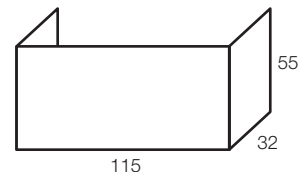
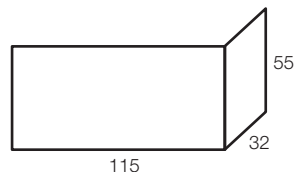
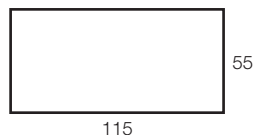

PUISSANCE DE SORTIE MAX / MIN	HAKA G-115	ECKA G-115	UKA G-115
Gaz naturel G20 (20 mbar)	8,4 / 1,9 kW	8,4 / 1,9 kW	8,4 / 1,9 kW
Gaz naturel G25 (25 mbar)	8,1 / 1,9 kW	8,1 / 1,9 kW	8,1 / 1,9 kW
Propane G30 (28 - 30 mbar)	8,2 / 1,8 kW	8,2 / 1,8 kW	8,2 / 1,8 kW
Propane G31 (50 mbar)	7 / 1,9 kW	7 / 1,9 kW	7 / 1,9 kW

Hoxter a.s.

Jinačovice 512
66434 Jinačovice
Česká republika
Tel.: +420 518 777 701
E-mail: info@hoxter.eu

Stand 10/2023

FR-M1000486

www.hoxter.eu

Hoxter GmbH

Haidmühlweg 5
92665 Altenstadt an der Waldnaab
Deutschland
Tel.: +49(0)9602 944 7944
E-mail: info@hoxter.de